

Renault Master

ab Baujahr Oktober 2010

Stauboxen von KAMEI automotive – praktisch, robust und sicher.

KAMEI automotive hat Stauboxen speziell für Pritschenwagen mit Einzel- und Doppelkabine entwickelt. Sie dienen zur sicheren Aufbewahrung von Werkzeug, Kleinmaterial etc. - kurzum für alles, was sicher verstaut werden muss.

Der Grundkörper ist hergestellt aus einem hochwertigen Kunststoffmaterial, das besonders stabil und bruchfest ist. Der schwarze Deckel besteht aus hochwertigem ABS, ist UV-beständig, der Fahrzeugkontur angepasst und

kann problemlos in Wagenfarbe lackiert werden. Umlaufende Gummiprofile schützen vor Spritzwasser und zwei Sicherheitsschlösser verhindern unbefugten Zugriff.

Bei Bestellung eines Boxenpaares haben beide Boxen die gleichen Schlüssel. Eine ausführliche Montageanleitung, sowie alle erforderlichen Montageteile, gehören zum Lieferumfang.

Achtung: Der Unterbau dieser Box ist nicht möglich bei Kipperfahrzeugen, sowie tiefergelegten und verbreiterten Ladeflächen und Sonderaufbauten, welche nicht vom Fahrzeughersteller durchgeführt wurden.

Bei vorhandenen AdBlue Tanks sollte ein möglicher Verbau vorab überprüft werden!

Für Fahrzeuge mit Unterfahrschutz sehen Sie bitte auch letzte Seite.

Stauboxen – der zusätzliche Stauraum
+ 2 Sicherheitsschlösser
+ einfache Montage
+ Material: >UP-GF<, >ABS<, schwarz
+ Abnahmefrei



Beispiel in verkehrsorange für Behörden

STAUBOX STB034, Inhalt 135 Liter

Radstand	Kabinenart
3682 mm und 4332 mm	Einzelkabine
4332 mm	Doppelkabine

KAMEI automotive GmbH
Heinrichswinkel 2
D-38448 Wolfsburg

Tel.: 05363/804-24
Fax: 05363/804-51

automotive@kamei-automotive.de
www.kamei-automotive.de

Renault Master

ab Baujahr Oktober 2010

Pritschenwagen mit Einzelkabine

Radstand 3640 mm oder 4332 mm

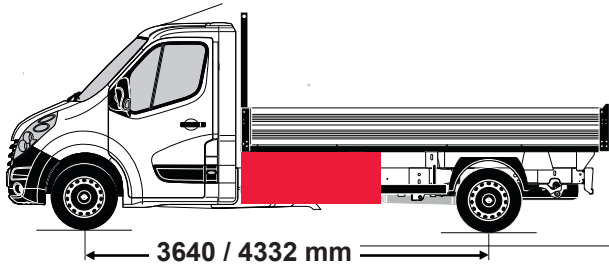

Staubbox ist einsetzbar

- links und rechts

Art.-Nr. STB034

Innenmaße: B x T x H = 830 x 450 x 335 mm

Außenmaße: B x T x H = 920 x 525 x 420 mm

Inhalt 135 Liter

Eigengewicht 13 kg

Zuladung 40 kg

Pritschenwagen mit Doppelkabine

Radstand 4332 mm

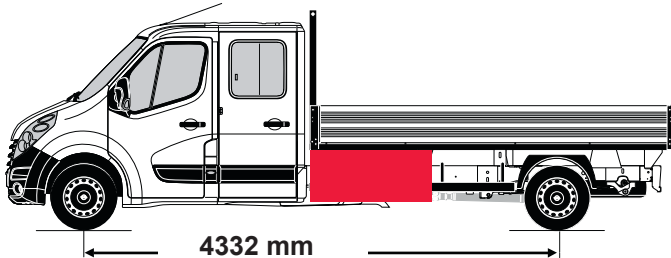

Staubbox ist einsetzbar

- links und rechts

Art.-Nr. STB034

Innenmaße: B x T x H = 830 x 335 x 450 mm

Außenmaße: B x T x H = 920 x 420 x 525 mm

Inhalt 135 Liter

Eigengewicht 13 kg

Zuladung 40 kg

KAMEI automotive GmbH
Heinrichswinkel 2
D-38448 Wolfsburg

Tel.: 05363/804-24
Fax: 05363/804-51

automotive@kamei-automotive.de
www.kamei-automotive.de

Für Fahrzeuge mit Unterfahrschutz wird zur Anbringung der Staubox ein zusätzlicher Montagesatz benötigt. Dieser muss separat zur gewünschten Staubox unter der ID 52181 dazubestellt werden.
Hinweis: bei kompletter Demontage des Unterfahrschutzes zur Anbringung der Staubox wird dieser Montagesatz nicht benötigt!

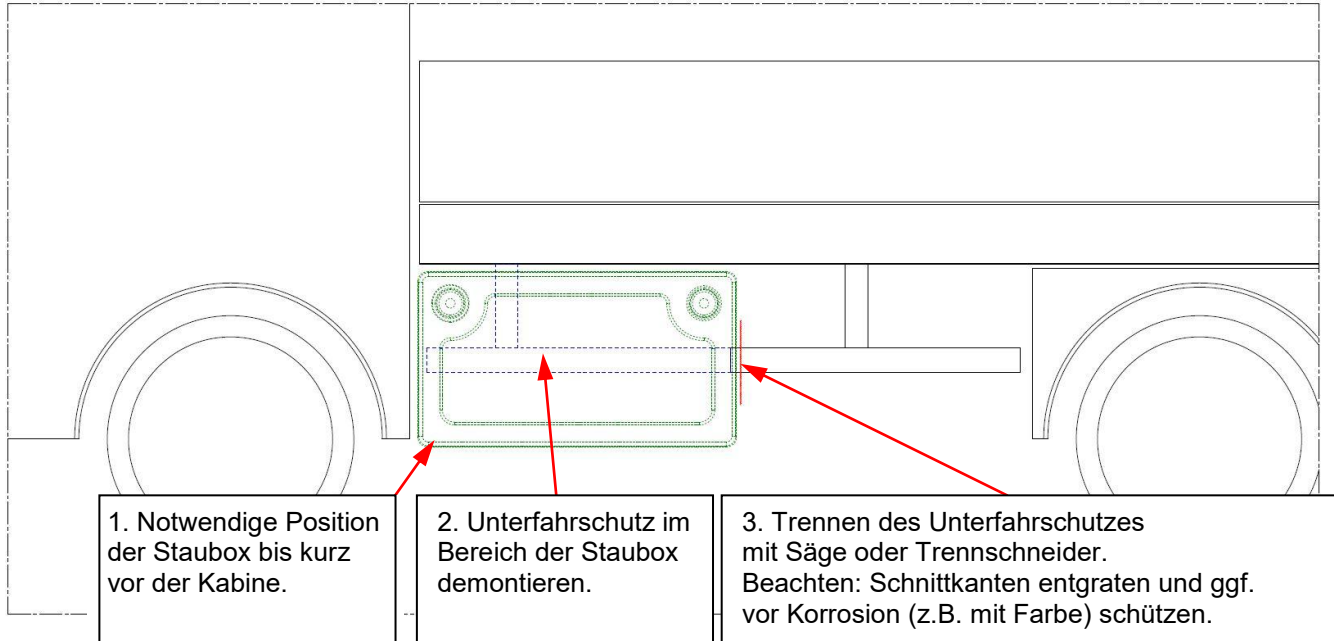

4. Winkel anhalten und von hinten mit Bohrer Ø 8mm durchbohren. Beachten: Schnittkanten entgraten und ggf. vor Korrosion (z.B. mit Farbe) schützen.

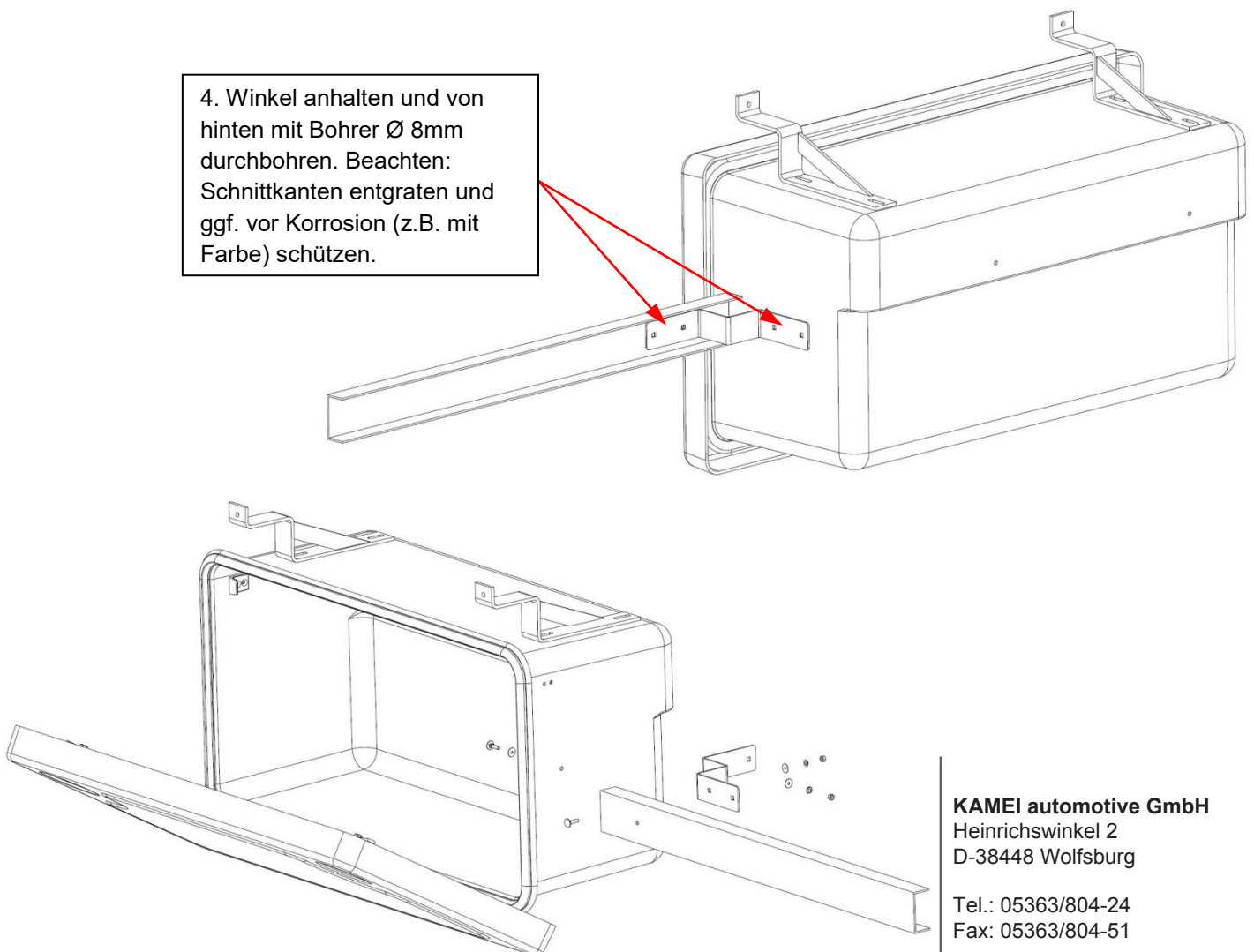

KAMEI automotive GmbH
Heinrichswinkel 2
D-38448 Wolfsburg

Tel.: 05363/804-24
Fax: 05363/804-51

automotive@kamei-automotive.de
www.kamei-automotive.de