

Opel Movano und Renault Master

Baujahr 1998 bis 2010

Stauboxen von KAMEI automotive – praktisch, robust und sicher.

KAMEI automotive hat Stauboxen speziell für Pritschenwagen mit Einzel- und Doppelkabine entwickelt. Sie dienen zur sicheren Aufbewahrung von Werkzeug, Kleinmaterial etc. - kurzum für alles, was sicher verstaut werden muss.

Der Grundkörper ist hergestellt aus einem Kunststoffmaterial, das besonders stabil und bruchfest ist. Der schwarze Deckel besteht aus hochwertigem ABS, ist UV-beständig, der Fahrzeugkontur angepasst und

kann problemlos in Wagenfarbe lackiert werden. Umlaufende Gummiprofile schützen vor Spritzwasser und zwei Sicherheitsschlösser verhindern unbefugten Zugriff.

Bei Bestellung eines Boxenpaares haben beide Boxen die gleichen Schlüssel. Eine ausführliche Montageanleitung, sowie alle erforderlichen Montageteile, gehören zum Lieferumfang.

Achtung: Der Unterbau dieser Box ist nicht möglich bei Kipperfahrzeugen, sowie tiefergelegten und verbreiterten Ladeflächen und Sonderaufbauten, welche nicht vom Fahrzeughersteller durchgeführt wurden.

Bei vorhandenen AdBlue Tanks sollte ein möglicher Verbau vorab überprüft werden!

Für Fahrzeuge mit Unterfahrschutz sehen Sie bitte auch letzte Seite.

Stauboxen – der zusätzliche Stauraum
 + 2 Sicherheitsschlösser
 + einfache Montage
 + Material: >UP-GF<, >ABS<, schwarz
 + Abnahmefrei



STAUBOX STB015 und STB016

Opel Movano, Renault Master

B x T x H 780 x 355 x 320 mm
 Inhalt ca. 88 l
 Eigengewicht ca. 12 kg
 Zuladung ca. 40 kg
Art.-Nr. STB015

Opel Movano (nicht für Renault Master einsetzbar)

B x T x H 1130 x 355 x 320 mm
 Inhalt ca. 130 l
 Eigengewicht ca. 19 kg
 Zuladung ca. 40 kg
Art.-Nr. STB016



RADSTÄNDE

Radstand	Kabinenart	Fahrtrichtungsseite	Pritschenlänge	Art.-Nr.
3578 mm	Einfachkabine	rechts	3251 mm	STB 016
3578 mm	Einfachkabine	links	3251 mm	-
4078 mm	Einfachkabine	rechts	3751 mm	STB 016
4078 mm	Einfachkabine	links	3751 mm	STB 015
4078 mm	Doppelkabine	links	3000 mm	STB 015
4078 mm	Doppelkabine	rechts	3000 mm	STB 015

KAMEI automotive GmbH
 Heinrichswinkel 2
 D-38448 Wolfsburg

Tel.: 05363/804-24
 Fax: 05363/804-51
 automotive@kamei-automotive.de
 www.kamei-automotive.de

Fahrzeug mit Unterfahrschutz

Für Fahrzeuge mit Unterfahrschutz wird zur Anbringung der Staubox ein zusätzlicher Montagesatz benötigt. Dieser muss separat zur gewünschten Staubox unter der ID 52181 dazubestellt werden.
Hinweis: bei kompletter Demontage des Unterfahrschutzes zur Anbringung der Staubox wird dieser Montagesatz nicht benötigt!

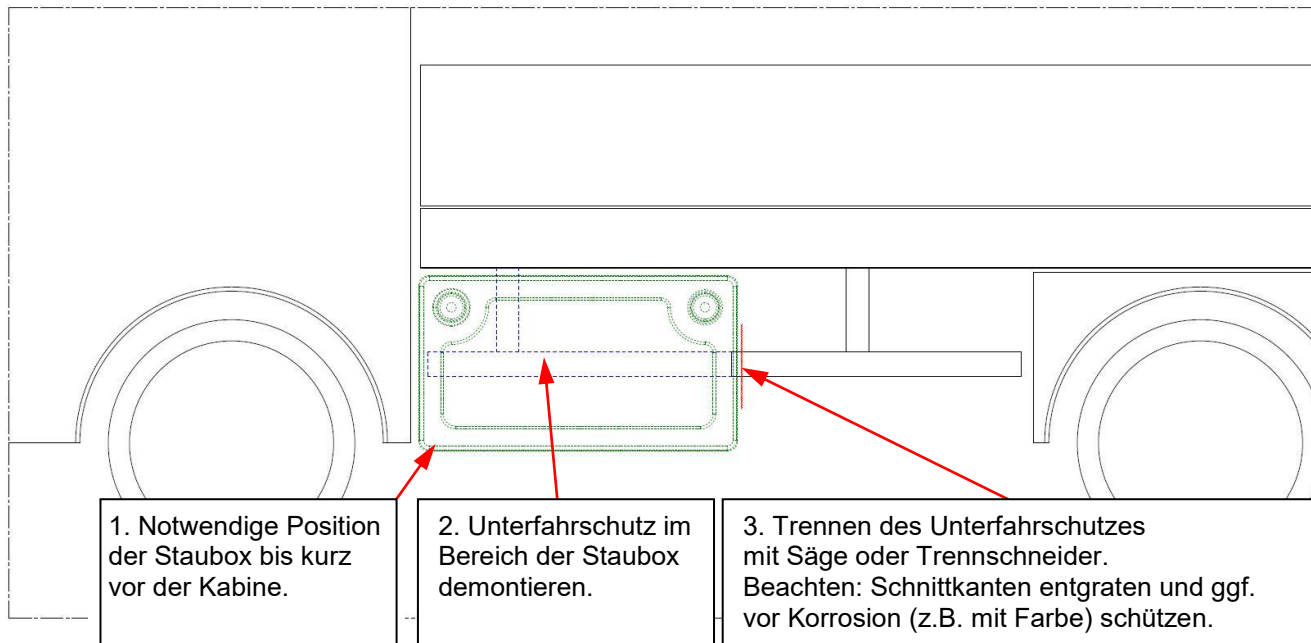

4. Winkel anhalten und von hinten mit Bohrer Ø 8mm durchbohren. Beachten: Schnittkanten entgraten und ggf. vor Korrosion (z.B. mit Farbe) schützen.

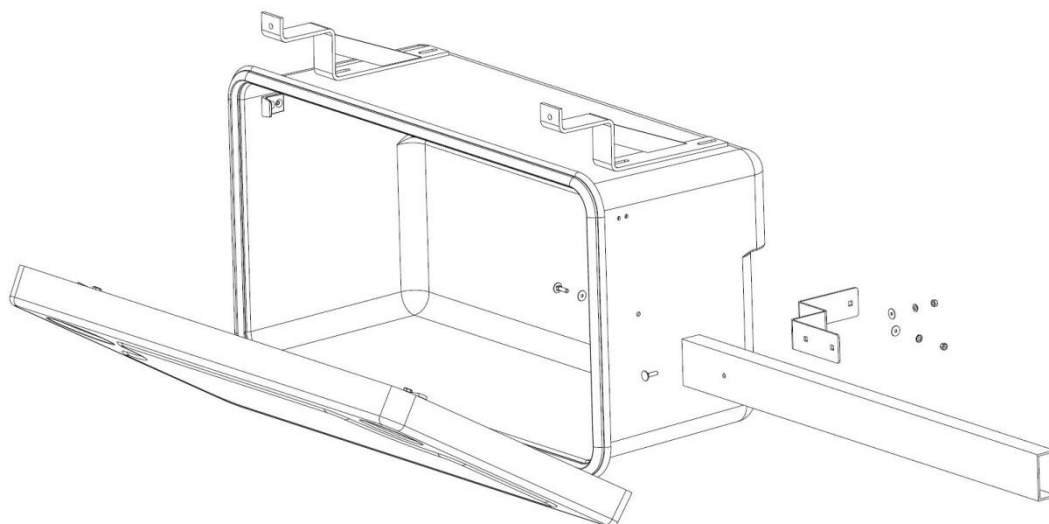
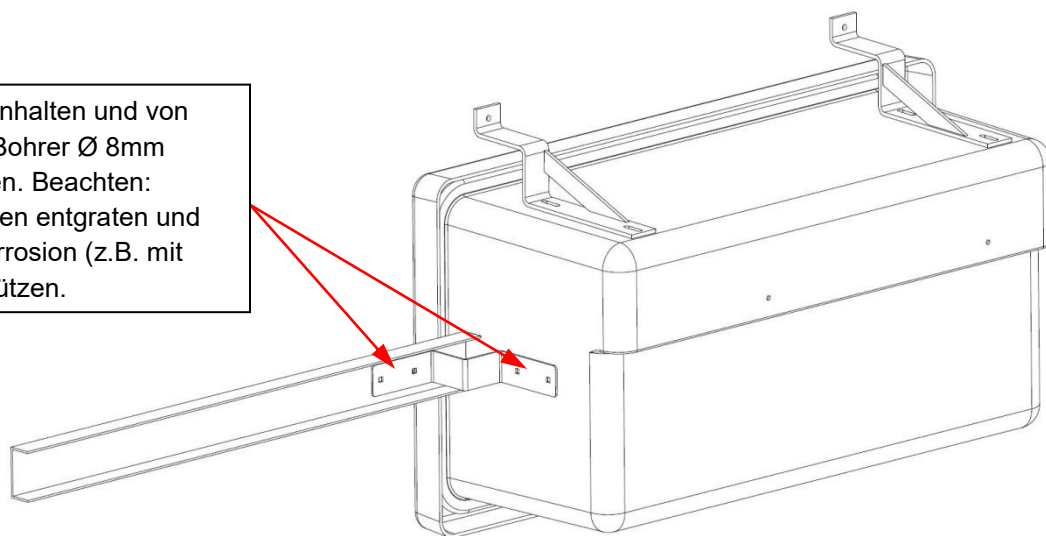

5. Montage des Winkels am Unterfahrschutz und der Staubox.

KAMEI automotive GmbH
Heinrichswinkel 2
D-38448 Wolfsburg

Tel.: 05363/804-24
Fax: 05363/804-51

automotive@kamei-automotive.de
www.kamei-automotive.de