

Volkswagen Crafter 3,0 t und 3,5 t ab Baujahr 2006 bis 2016

Stauboxen von KAMEI automotive – praktisch, robust und sicher.

KAMEI automotive hat Stauboxen speziell für Pritschenwagen mit Einzel- und Doppelkabine entwickelt. Sie dienen zur sicheren Aufbewahrung von Werkzeug, Kleinmaterial etc. - kurzum für alles, was sicher verstaut werden muss.

Der Grundkörper ist hergestellt aus einem hochwertigen Kunststoffmaterial, das besonders stabil und bruchfest ist. Der schwarze Deckel besteht aus hochwertigem ABS, ist UV-beständig, der Fahrzeugkontur angepasst und

kann problemlos in Wagenfarbe lackiert werden. Umlaufende Gummiprofile schützen vor Spritzwasser und zwei Sicherheitsschlösser verhindern unbefugten Zugriff.

Bei Bestellung eines Boxenpaares haben beide Boxen die gleichen Schlüssel. Eine ausführliche Montageanleitung, sowie alle erforderlichen Montageteile, gehören zum Lieferumfang.

Achtung: Der Unterbau dieser Box ist nicht möglich bei Kipperfahrzeugen, sowie tiefergelegten und verbreiterten Ladeflächen und Sonderaufbauten, welche nicht vom Fahrzeughersteller durchgeführt wurden.

Bei vorhandenen AdBlue Tanks sollte ein möglicher Verbau vorab überprüft werden!

Für Fahrzeuge mit Unterfahrschutz sehen Sie bitte auch letzte Seite.

Stauboxen - der zusätzliche Stauraum
+ 2 Sicherheitsschlösser
+ einfache Montage
+ Material: >UP-GF<, >ABS<, schwarz
+ Abnahmefrei



Beispiel in verkehrsorange für Behörden

STAUBOX Art. STB020, Inhalt 150 Liter, VW Crafter

Radstand

3250 mm, 3665 mm und 4325 mm
4325 mm

Kabinenart

Einzelkabine
Doppelkabine

STAUBOX Art. STB021, Inhalt 90 Liter, VW Crafter

Radstand

3250 mm, 3665 mm und 4325 mm
3665 und 4325mm

Kabinenart

Einzelkabine
Doppelkabine

KAMEI automotive GmbH
Heinrichswinkel 2
D-38448 Wolfsburg

Tel.: 05363/804-24
Fax: 05363/804-51
automotive@kamei-automotive.de
www.kamei-automotive.de

Pritschenwagen mit Einzelkabine

Radstand 3250 mm

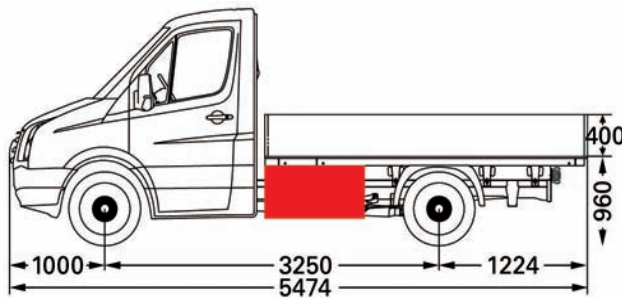

Stauboxen sind einsetzbar

- links und rechts

Art.-Nr. STB020

Innenmaße: B x T x H = 900 x 465 x 380 mm

Außenmaße: B x T x H = 985 x 500 x 460 mm

Inhalt 150 Liter

Eigengewicht 15 kg

Zuladung 40 kg

Art.-Nr. STB021

Innenmaße: B x T x H = 680 x 465 x 380 mm

Außenmaße: B x T x H = 770 x 510 x 460 mm

Inhalt 90 Liter

Eigengewicht 10 kg

Zuladung 40 kg

Radstand 3665 mm

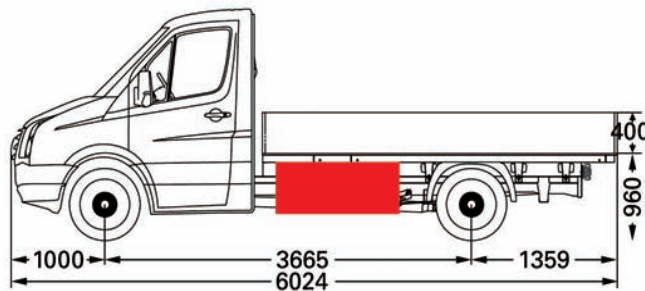

Stauboxen sind einsetzbar

- links und rechts

Art.-Nr. STB020

Innenmaße: B x T x H = 900 x 465 x 380 mm

Außenmaße: B x T x H = 985 x 500 x 460 mm

Inhalt 150 Liter

Eigengewicht 15 kg

Zuladung 40 kg

Art.-Nr. STB021

Innenmaße: B x T x H = 680 x 465 x 380 mm

Außenmaße: B x T x H = 770 x 510 x 460 mm

Inhalt 90 Liter

Eigengewicht 10 kg

Zuladung 40 kg

Radstand 4325 mm

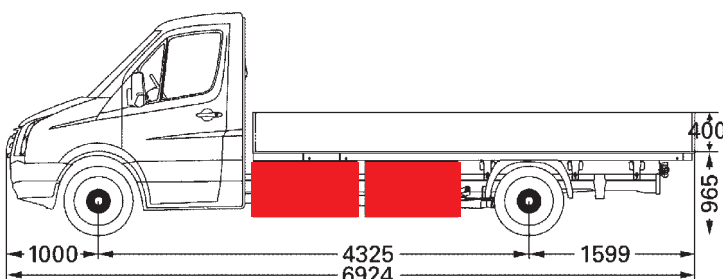

Stauboxen sind einsetzbar

- links und rechts
- 2x links und rechts
- STB020 und STB021 kombinierbar

Art.-Nr. STB020

Innenmaße: B x T x H = 900 x 465 x 380 mm

Außenmaße: B x T x H = 985 x 500 x 460 mm

Inhalt 150 Liter

Eigengewicht 15 kg

Zuladung 40 kg

Art.-Nr. STB021

Innenmaße: B x T x H = 680 x 465 x 380 mm

Außenmaße: B x T x H = 770 x 510 x 460 mm

Inhalt 90 Liter

Eigengewicht 10 kg

Zuladung 40 kg

KAMEI automotive GmbH

Heinrichswinkel 2
D-38448 Wolfsburg

Tel.: 05363/804-24

Fax: 05363/804-51

automotive@kamei-automotive.de

www.kamei-automotive.de

Volkswagen Crafter 3,0 t und 3,5 t ab Baujahr 2006 bis 2016

Crafter Pritschenwagen mit Doppelkabine

Radstand 3665 mm

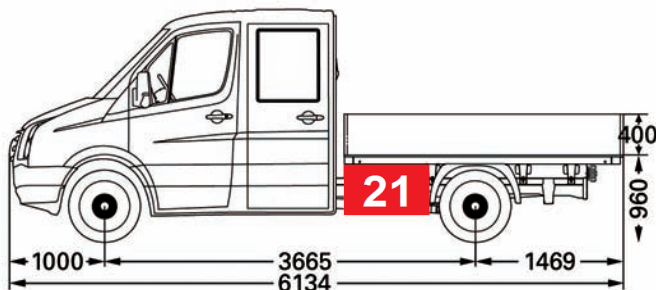

Art.-Nr. STB021

Innenmaße: B x T x H = 680 x 465 x 380 mm

Außenmaße: B x T x H = 770 x 510 x 460 mm

Inhalt 90 Liter

Eigengewicht 10 kg

Zuladung 40 kg

Staubbox ist einsetzbar

- links und rechts

Radstand 4325 mm

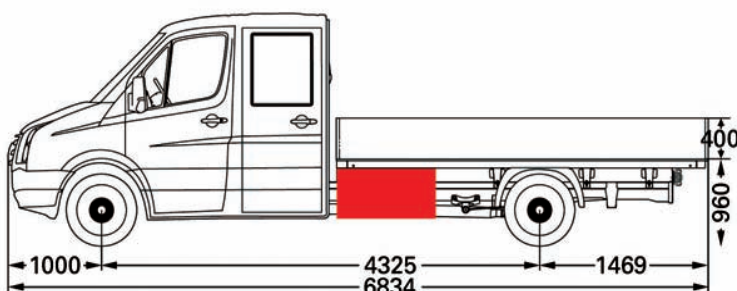

Art.-Nr. STB020

Innenmaße: B x T x H = 900 x 465 x 380 mm

Außenmaße: B x T x H = 985 x 500 x 460 mm

Inhalt 150 Liter

Eigengewicht 15 kg

Zuladung 40 kg

Art.-Nr. STB021

Innenmaße: B x T x H = 680 x 465 x 380 mm

Außenmaße: B x T x H = 770 x 510 x 460 mm

Inhalt 90 Liter

Eigengewicht 10 kg

Zuladung 40 kg

Staubboxen sind einsetzbar

- links und rechts

KAMEI automotive GmbH
Heinrichswinkel 2
D-38448 Wolfsburg

Tel.: 05363/804-24

Fax: 05363/804-51

automotive@kamei-automotive.de

www.kamei-automotive.de

Fahrzeug mit Unterfahrschutz

Für Fahrzeuge mit Unterfahrschutz wird zur Anbringung der Staubox ein zusätzlicher Montagesatz benötigt. Dieser muss separat zur gewünschten Staubox unter der ID 52181 dazubestellt werden.
Hinweis: bei kompletter Demontage des Unterfahrschutzes zur Anbringung der Staubox wird dieser Montagesatz nicht benötigt!

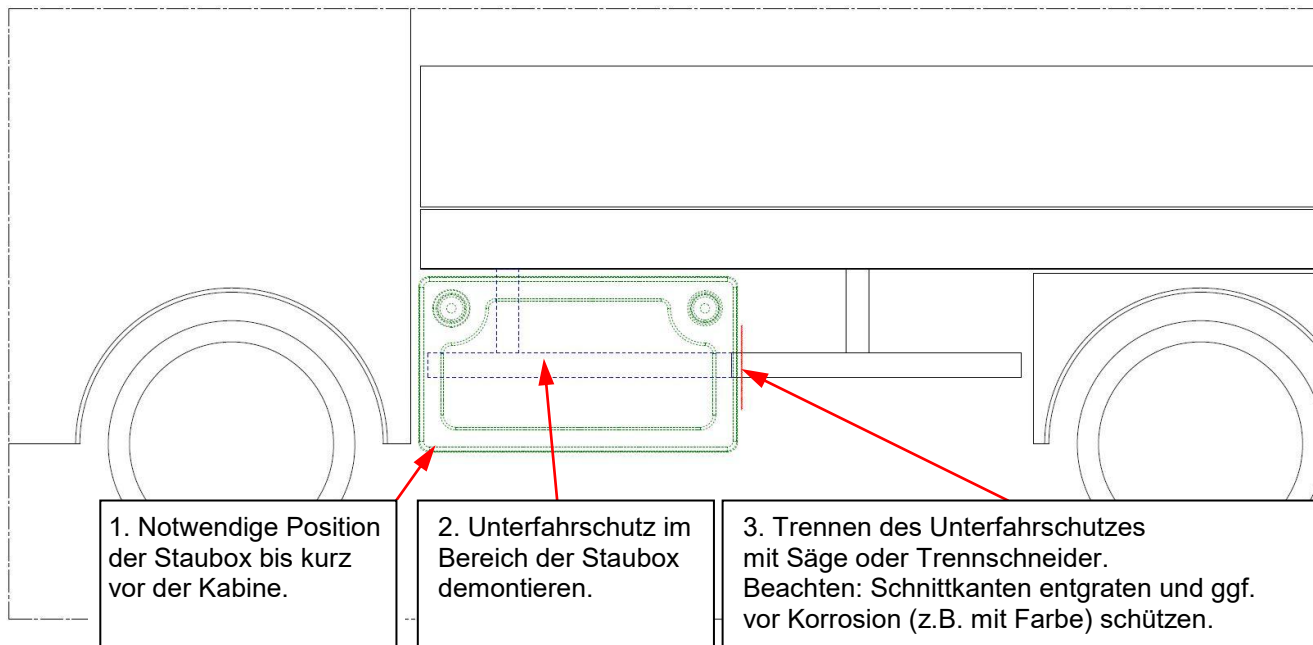

4. Winkel anhalten und von hinten mit Bohrer \varnothing 8mm durchbohren. Beachten: Schnittkanten entgraten und ggf. vor Korrosion (z.B. mit Farbe) schützen.

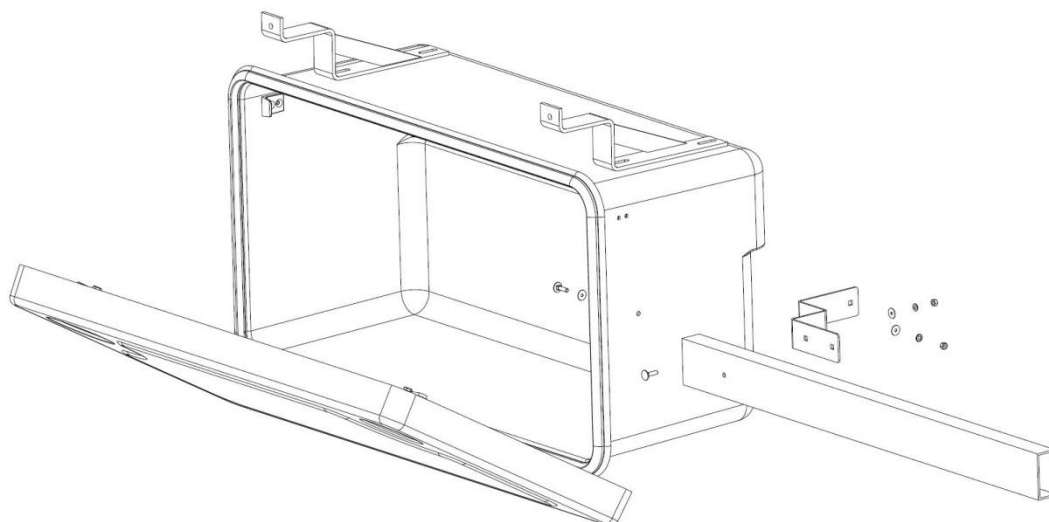
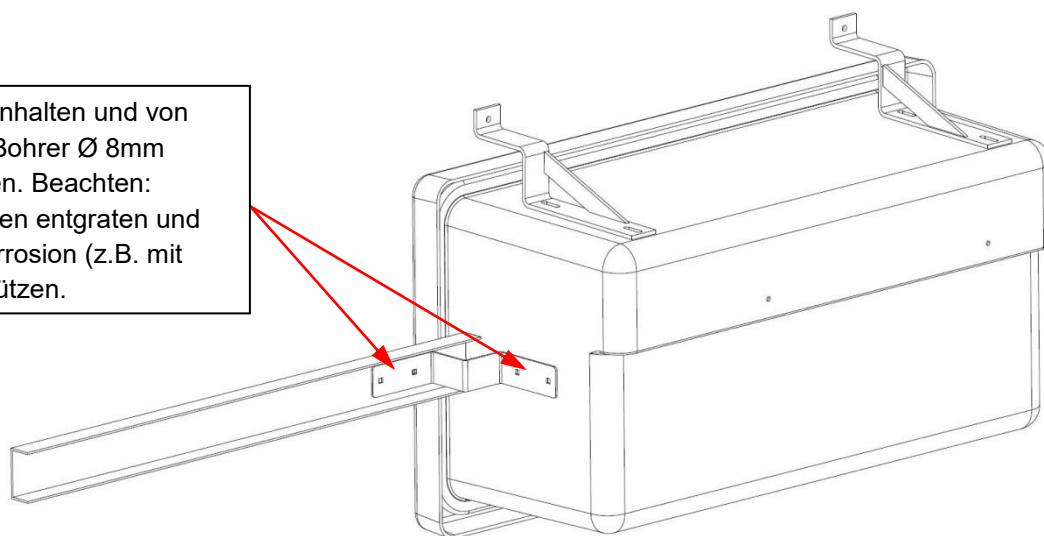

5. Montage des Winkels am Unterfahrschutz und der Staubox.

KAMEI automotive GmbH
Heinrichswinkel 2
D-38448 Wolfsburg

Tel.: 05363/804-24
Fax: 05363/804-51

automotive@kamei-automotive.de
www.kamei-automotive.de